



TSR 2670 mit Lasthaken 7 t

max. Tragkraft 7.000 kg
max. Hebehöhe 25,90 m*
max. Reichweite 22,00 m*
Gerätelänge 7,83 m
Gerätebreite 2,56 m
Gerätehöhe 3,12 m
Gesamtgewicht ca. 20.730 kg

geeignet für:

- Industrie • Baugewerbe • Sonderprojekte
- Maschinenbau • Hallen- und Stahlbau

Vorteile:

- 360° endlos drehbarer Oberwagen
- permanenter Allradantrieb
- 3 Lenkarten • Funkfernbedienung
- automatische Anbaugeräteerkennung
- Schnellwechsler • vollvariable Abstützung
- automatischer Niveaueausgleich
- Überdruckkabine mit Klimaanlage & Heizung
- Multifunktionsanzeige (10-Zoll-Display)
- Lastüberwachung • Dieselpartikelfilter
- Zusatzhydraulik für Anbaugeräte
- verkranbar



- max. Tragkraft bei max. Hebehöhe 3.000 kg
- sichere Aufnahme und sicherer Transport von schweren Lasten
- für viele Hebe-Projekte einsetzbar



Wählen Sie aus einem großen Sortiment mögliche Anbauwerkzeuge!



Emissionsarme Baumaschinen reduzieren Umweltbelastungen!



Mit vollklimatisierter Kabine!



Die Maschine erfüllt modernste Abgasnormen!

Denken Sie an die Umwelt!



TSR 2670 mit Lasthaken 7 t

max. Tragkraft 7.000 kg
Tragkraft bei max. Hebehöhe.....3.000 kg*

max. Hebehöhe25,90 m*
max. Reichweite22,00 m*

Gerätebreite.....2,56 m
Breite mit ausgefahrenen Stützen.....6,00 m
Gerätehöhe.....3,12 m
Länge ohne Lasthaken..... 7,83 m
Länge mit Lasthaken..... 8,93 m
Bodenfreiheit.....0,29 m
Steigfähigkeit.....46 %

Lasthaken-Maße
Höhe..... 1.070 mm
Breite..... 670 mm
Tiefe 780 mm

4-Zylinder Diesel-Motor
Volvo TAD 582 VE - Stage V
Leistung bei 2.300 U/min.....160 kW (218 PS)
max. Drehmoment.....925 Nm bei 1.380 U/min.
Hubraum.....5,13 l
Common-Rail-Einspritzung, wassergekühlt
max. Fahrgeschwindigkeit.....20 km/h

Bereifung.....445/65 R 22,5

Fassungsvermögen der Tanks
Kühlflüssigkeit.....40 l
Motoröl..... 16 l
Hydrauliköl..... 195 l
AdBlue.....40 l
Diesel-Kraftstoff.....270 l

Hydraulik
Load-Sensing-System mit Verstell-Pumpe
max. Betriebsdruck..... 350 bar

Stabilität
Pendellenkachse mit automatischem
Niveauausgleich in der Vorderachse..... +/--8°

Gesamtgewicht (mit Lasthaken).....ca. 20.730 kg
Gewicht des Lasthaken..... ca. 195 kg

* Die Daten basieren auf dem Teleskopstapler mit Lasthaken 7 t in abgestützter Position.

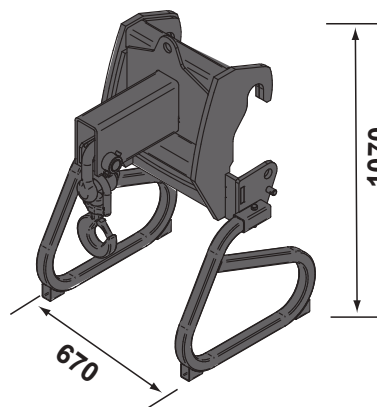
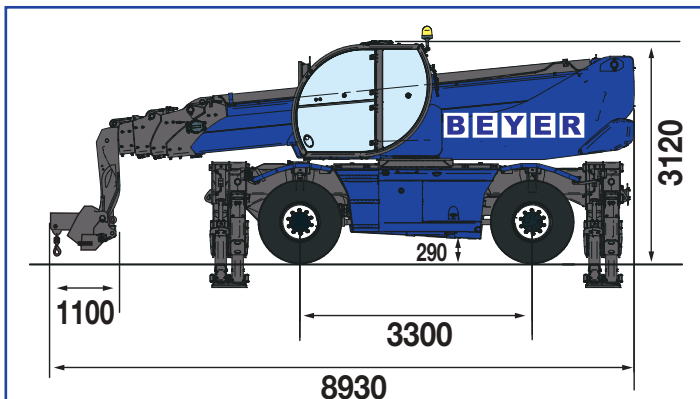

auf Stützen

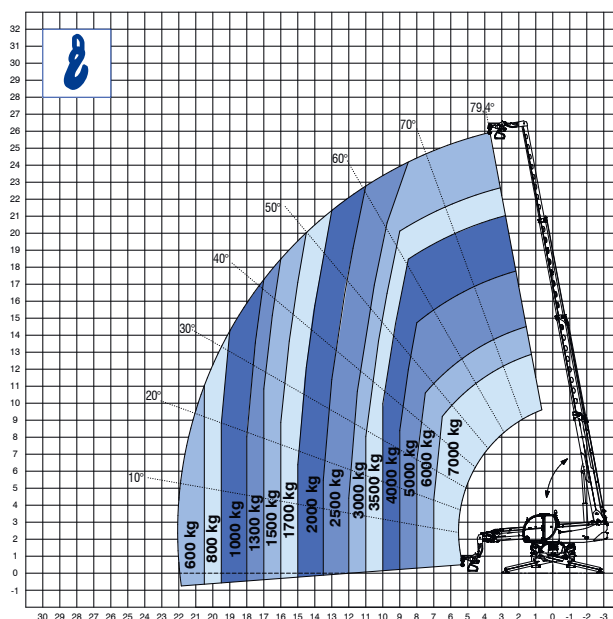

Hebehöhe 25,9 m

Reichweite 22,0 m



TSR 2670 mit Lasthaken 7 t

frontal auf Räder

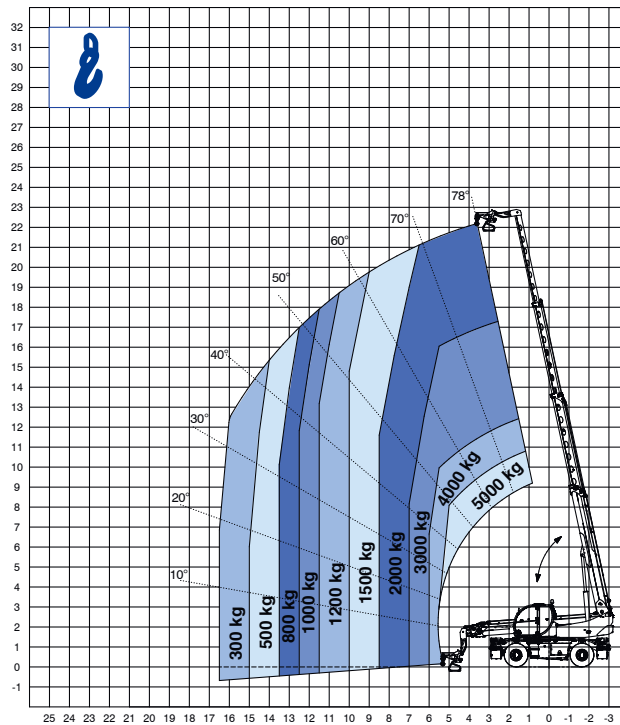

Hebehöhe 22,2 m
Reichweite 16,5 m

seitlich auf Räder

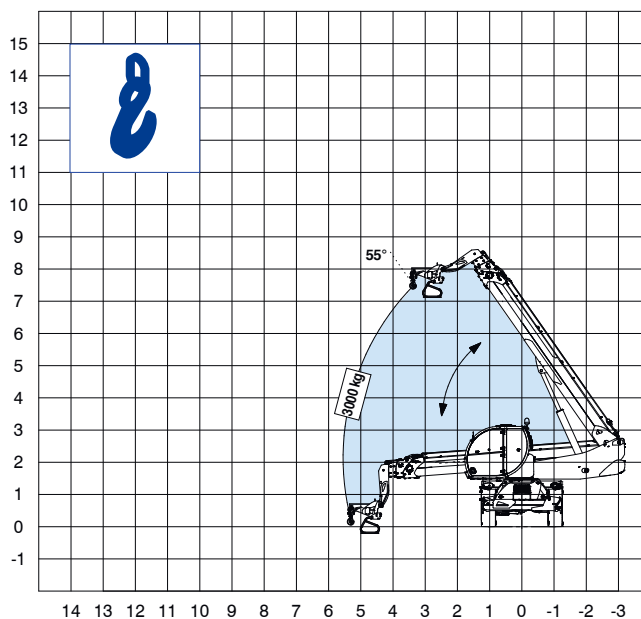

Hebehöhe 7,5 m
Reichweite 5,6 m