



## Radlader – RL 50 mit Palettengabel

**Betriebsgewicht ca. 3.250 kg**  
**Gabelzinkenlänge 1.000 mm**  
**Gabelzinkenbreite 100 mm**  
**Gabelzinkenhöhe 45 mm**  
**Gabelzinkengewicht ca. 86 kg**

### geeignet für:

- Garten- und Landschaftsbau
- Kommunen • Landwirtschaft
- enge Baustellenareale

### Vorteile:

- kompakte Bauform
- hydrostatischer Allradantrieb
- Knickpendel-Lenkung • Rundumleuchte
- schallisolierte ROPS-Kabine





# Radlader - RL 50 mit Palettengabel



Gesamtlänge ohne Anbau..... 3,56 m  
Gesamtlänge mit Gabel..... 4,86 m  
Gesamtbreite..... 1,50 m  
Gesamthöhe Schutzdach..... 2,34 m  
Gesamthöhe Warnleuchte..... 2,52 m

Radstand..... 1,72 m  
Bodenfreiheit ..... 0,40 m

Spurweite..... 1,07 m  
Knickwinkel ..... 40°

max. Schubkraft ..... 2.500 daN  
max. Hubkraft Bodenlage ..... 2.340 daN

## Palettengabeleinsatz: (Lastabstand 500 mm)

Gabelzinken Länge..... 1.000 mm  
Breite x Dicke..... 100 x 45 mm  
statische Kipplast (geknickt)..... 1.875 kg  
max. Hubkraft ..... 1.600 daN  
Nutzlast 80% ebene Gelände..... 1.500 kg  
Nutzlast 60% unebenes Gelände..... 1.125 kg



**Motor:** Perkins Dieselmotor 403D-15T wassergekühlt  
Leistung..... 29,4 kW (40 PS) bei 2.800 U/min.  
Hubraum..... 1496 cm<sup>3</sup>  
Zylinderzahl..... 3  
max. Drehmoment..... 112 Nm bei 1800 U/min.  
elektrische Anlage..... Betriebsspannung 12 V  
Batterie ..... 12 V / 66 Ah  
Generator..... 14 V / 65 A  
Starter ..... 12 V / 2,0 kW



**max. Fahrgeschwindigkeit** ..... 20 km/h



**Bereifung** 15.0/55 - 17 Vielzweckreifen



**Schalleistungspegel LwA** ..... 101 dB (A)



## Füllmengen:

Diesel-Kraftstofftank..... 70,0 l  
Motoröl..... 5,5 l  
Hydrauliktank..... 28,0 l  
Kühflüssigkeit..... 8,0 l



**Dienstgewicht** (ohne Anbau)..... ca. 3.250 kg  
**Gabelzinkengewicht**..... ca. 86 kg  
**zul. Gesamtgewicht** ..... ca. 3.600 kg

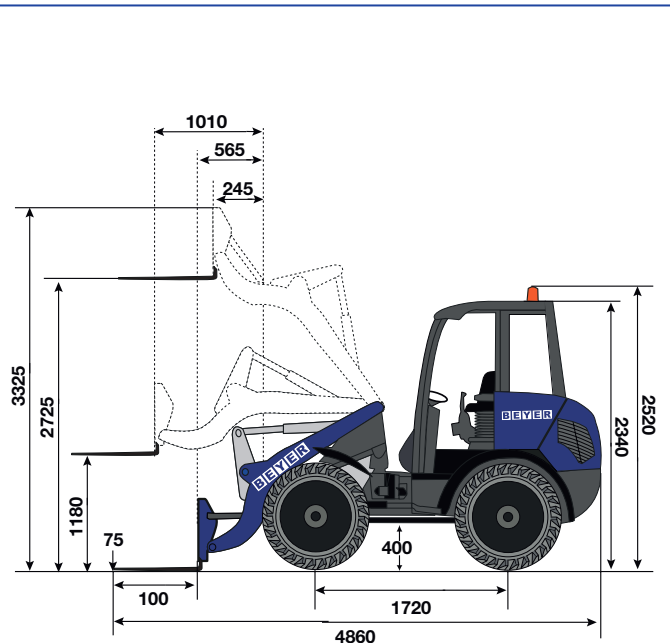

## Ausstattung:

- Differentialsperre in Vorderachse selbstsperrend 45%
- hydrostatischer Allradantrieb
- Knickrahmenlenkung / Knick-Pendel Lenkung
- Fahrzeugbeleuchtung nach StVZO
- 2-Stellungsfahrmotor unter Last schaltbar
- Betriebsstundenzähler
- Arbeitsscheinwerfer vorne und hinten
- Scheibenwischer vorne und hinten
- Rückfahrscheinwerfer