



TANDEM VIBRATIONSWALZE – ATW 29

- **Arbeitsgewicht: 2.900 kg**
- **statische Linienlast: 12 kg/cm**
- **Bandagenbreite: 1250 mm**
- **max. Walzbreite: 1300 mm**
- **seitenfrei**

geeignet für

- **Wegebau**
- **Garten- und Landschaftsbau**
- **Pflasterarbeiten**

Vorteile

- **Rundum-Warnleuchte**
- **Intervall-Berieselung**
- **Rückfahralarm**





TANDEM VIBRATIONSWALZE – ATW 29



Arbeitsgewicht (seitenfrei).....2.900 kg
Statische Linienlast (seitenfrei).....12 kg/cm
Klassifikation nach franz. Norm.....PV3



Bandagen (mm)
Breite (seitenfrei).....1250
Durchmesser.....740
Manteldicke.....13
Versetzung (seitenfrei).....35
Walzbreite max. (seitenfrei).....1300



Motor Yanmar
Typ.....3TNV88 EuroMot3A/EPA2
1. Arbeitsdrehzahl: 2050 U/min
Leistung DIN 6270 B.....19,8/27,0 kW/PS
Fahrgeschwindigkeit.....0 – 7 km/h
Steigfähigkeit mit/ohne Vibration.....30 / 40 %
2. Arbeitsdrehzahl: 2400 U/min
Leistung DIN 6270 B.....23,3/30,6 kW/PS
Fahrgeschwindigkeit.....0 – 10 km/h
Steigfähigkeit mit/ohne Vibration.....30/40 %



Lenkung
Wenderadius außen/innen.....3450/2250 mm
Lenkeinschlag / Pendelung.....32/8 ± °



Vibration
Amplitude.....0,4 mm
1. Arbeitsdrehzahl: 2050 U/min
Frequenz.....59 Hz
Zentrifugalkraft pro Bandage.....38 kN
2. Arbeitsdrehzahl: 2400 U/min
Frequenz.....67 Hz
Zentrifugalkraft pro Bandage.....46 kN



Füllmengen (Liter)
Wassertank.....80 + 120
Hydrauliköltank.....25
Dieselöltank.....43



Diese Walze ist ausgestattet mit:

- Seitenfrei
- Intervall-Berieselung
- Rundum-Warnleuchte
- Rückfahralarm
- Batterie-Trennschalter
- Mengenteiler elektrisch zuschaltbar
- Kantenschneid- und Andrückgerät
- Bandagen in Linie
- Strassenbeleuchtung
- 1-Punkt-Aufhängung
- Abschliessbare Wassertanks

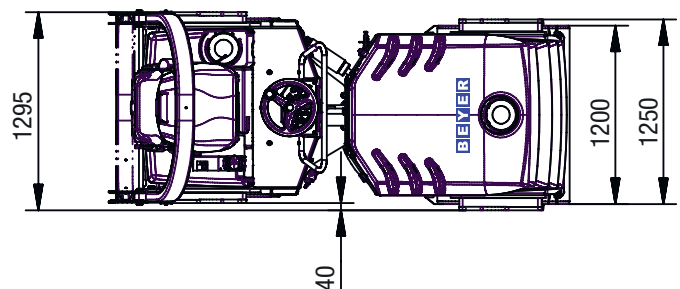
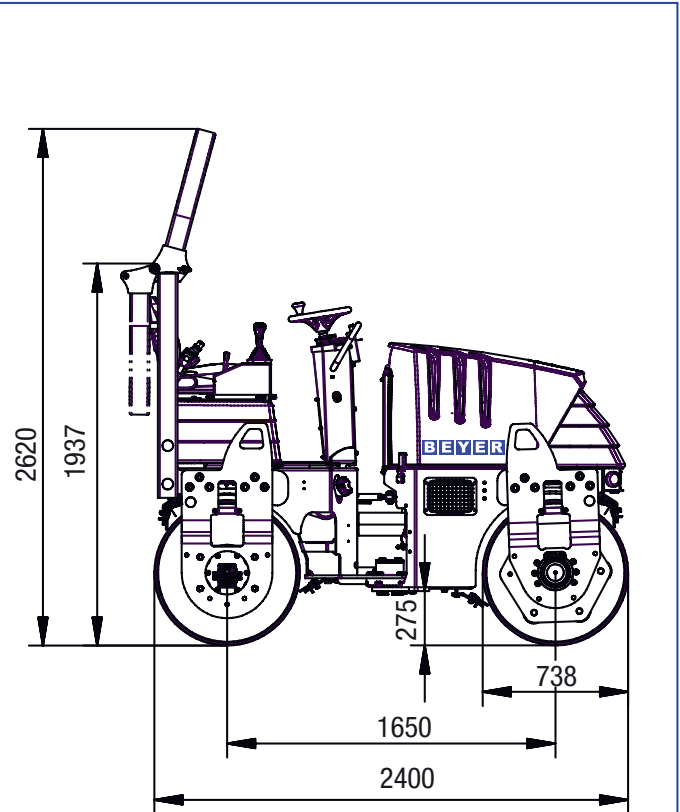



TANDEM VIBRATIONSWALZE – ATW 29



**lebensdauer geschmiertes
Teflon- Pendelgelenk**



Strassenbeleuchtung



seitliche Sitzverstellung



Bedienungstableau



leistungsstark

Beste Verdichtungsergebnisse erreichen Sie mit dieser Walze durch:

- drehmomentstarken, wassergekühlten Yanmar 3-Zylinder Dieselmotor
- 2 Arbeitsdrehzahlen
- 2 Frequenzen mit 2 Zentrifugalkräften
- Einfach- oder Doppelvibration mit Doppelantrieb
- großer Bandagendurchmesser
- gleichmäßige Gewichtsverteilung vorne / hinten
- 2 große Kunststoffwassertanks
- Wasser-Mehrfachfilterung
- 2 Abstreifer pro Bandage

bedienerfreundlich

Hoher Bedienungskomfort durch:

- übersichtliche Bedienungsinstrumente
- Bandagenversetzung 40 mm oder Bandagen in Linie
- geringen Wenderadius
- kompakte Dimensionierung
- ruckfreies Anfahren und Umsteuern
- Fahrerstand auf Gummielementen gelagert
- Sitz seitlich verschiebbar

sicher

Die Walze ist in punkto Sicherheit bestens ausgerüstet:

- CE-Paket: Klappbarer ROPS, Not-Aus, Komfortsitz mit Sicherheitsgurt und Sitzkontaktschalter
 - verständliche Bedienungselemente
 - gute Sicht auf die Bandagen
- Einfache Sicherung der Walze vor Diebstahl und Zerstörung durch Abschließmöglichkeiten von:
- Armaturenabdeckung
 - Motorhaube
 - Dieseltank
 - Wassertank



Seitenfrei